

PF-24T

UNIDIRECTIONAL SOUND PROJECTOR

PROYECTOR DE SONIDO UNIDIRECCIONAL

PROJECTEUR DE SON UNIDIRECTIONNEL

PROJETOR DE SOM UNIDIRECCIONAL



QUICK START GUIDE/GUÍA RÁPIDA/

GUIDE DE DÉMARRAGE RAPIDE/GUIA RÁPIDO

FONESTAR

DESCRIPTION/DESCRIPCIÓN/DESCRIPTION/DESCRIÇÃO

EN

- 100 V line sound projector
- Its characteristics make it very suitable for indoor or outdoor public address installations, IP-55 protection
- With a coverage angle of 130° and a sensitivity of 89 dB at 1 W/1 m, it can reach large distances and cover large areas
- For PA and background music applications in 100 V line installations in shopping centres, schools, hospitals, sports facilities, industrial buildings, etc

ES

- Proyector de sonido de línea 100 V
- Sus características lo hacen muy adecuado para instalaciones de megafonía interiores o exteriores, protección IP-55
- Con un ángulo de cobertura de 130° y una sensibilidad de 89 dB a 1 W/1 m que permiten alcanzar grandes distancias y cubrir grandes superficies
- Para aplicaciones de megafonía y ambientación musical en instalaciones de línea de 100 V en centros comerciales, colegios, hospitales, instalaciones deportivas, naves industriales, etc

FR

- Projecteur de son de ligne 100 V
- Ses caractéristiques le rendent très adapté aux installations de sonorisation intérieures ou extérieures, avec une protection IP-55
- Avec un angle de couverture de 130° et une sensibilité de 89 dB à 1 W/1 m, il peut atteindre de longues distances et couvrir de grandes zones
- Pour les applications de PA et de musique d'ambiance dans les installations de ligne 100 V dans les centres commerciaux, les écoles, les hôpitaux, les installations sportives, les bâtiments industriels, etc

PT

- Projektor de som de linha 100 V
- As suas características tornam-no muito adequado para instalações de megafonia interiores ou exteriores, com proteção IP-55
- Com um ângulo de cobertura de 130° e uma sensibilidade de 89 dB a 1 W/1 m que permitem alcançar grandes distâncias e cobrir grandes superfícies
- Para aplicações de megafonia e música ambiente em instalações de linha de 100 V em centros comerciais, escolas, hospitais, instalações desportivas, naves industriais, etc

IMPORTANT

For proper functioning and performance, use appropriate power, impedance and frequency limits.

Before connecting to other equipment, take into account the necessary conditions for a HIGH IMPEDANCE installation (100 V line). Further information can be found at:

fonestar.com/downloads/install_fonestar_en.pdf

IMPORTANTE

Para un correcto funcionamiento y aprovechamiento de las prestaciones del equipo utilice la potencia, impedancia y límites de frecuencia adecuados.

Antes de proceder a la conexión con otros equipos tenga en cuenta las condiciones necesarias en una instalación de ALTA IMPEDANCIA (línea 100 V). Puede encontrar más información en:

fonestar.com/downloads/install_fonestar_es.pdf

IMPORTANT

Pour le fonctionnement correct et l'utilisation et exploitation des prestations de l'appareil, utilisez la puissance, l'impédance et limites de fréquences adéquats. Avant de procéder à la connexion avec d'autres appareils, prenez en compte les conditions nécessaires pour une installation de HAUTE IMPÉDANCE (ligne 100 V). Vous pouvez trouver plus d'informations sur la :

fonestar.com/downloads/install_fonestar_fr.pdf

IMPORTANTE

Para o correto funcionamento e aproveitamento das funcionalidades do equipamento, utilize a potência, impedância e limites de frequência adequados. Antes de fazer a ligação com outros equipamentos, tenha em atenção as condições necessárias para uma instalação de ALTA IMPEDÂNCIA (linha 100 V). Poderá encontrar mais informação em:

fonestar.com/downloads/install_fonestar_pt.pdf

INSTALLATION EXAMPLES/EJEMPLOS DE INSTALACIÓN/ EXEMPLES D'INSTALLATIONS/EXEMPLOS DE INSTALAÇÃO

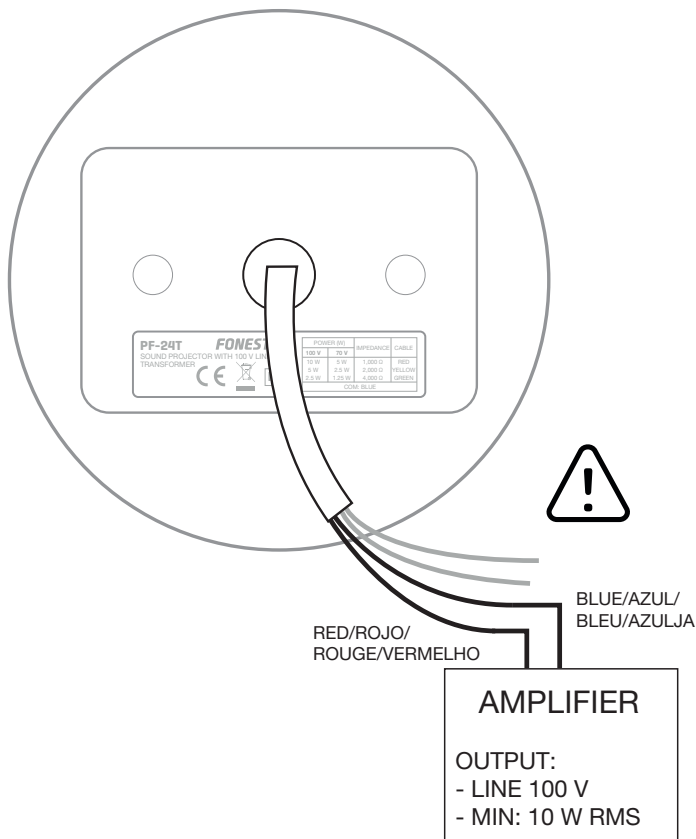

EN - Insulate any unused cables separately.

ES - Aíse individualmente los cables no utilizados.

FR - Séparez individuellement les câbles non utilisés.

PT - Isole individualmente os cabos nao utilizados.

POWER		IMPEDANCE	CABLE
100 V	70 V		
10 W	5 W	1.000 Ω	RED
5 W	2.5 W	2.000 Ω	YELLOW
2.5 W	1.25 W	4.000 Ω	GREEN
COM: BLUE			

CONNECTION/INSTALACIÓN/CONNEXION/LIGAÇÃO

1

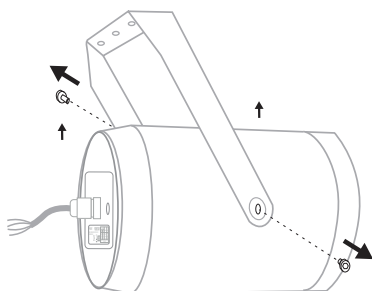

2

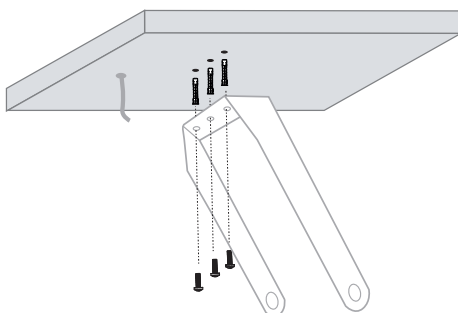

3

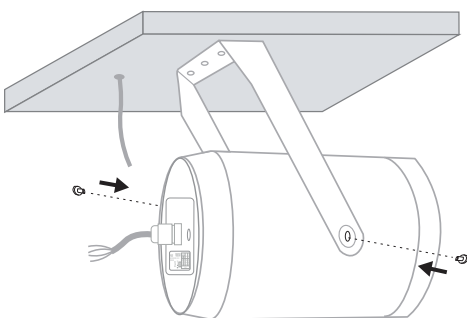

4

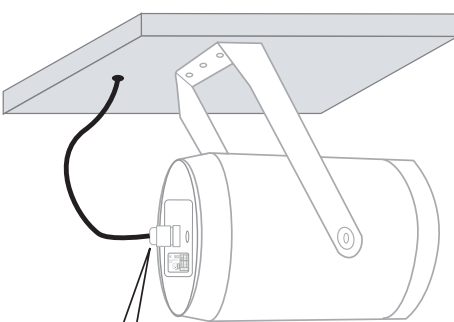

Connect the cables
 Conecte los cables
 Faites les connexions
 Ligue os cabos

TECHNICAL SPECIFICATIONS/ESPECIFICACIONES TÉCNICAS/ SPÉCIFICATIONS TECHNIQUES/ESPECIFICAÇÕES TÉCNICAS

EN

POWER:	15 W maximum, 10 W RMS
LOUDSPEAKERS:	5" double cone, varnished cardboard and mylar
RESPONSE:	150-15,000 Hz
IMPEDANCE:	10 W RMS@100V (1,000 Ω) 5 W RMS@100V (2,000 Ω) 2.5 W RMS@100V (4,000 Ω)
SENSITIVITY:	89 dB at 1 W/1 m
MAXIMUM SOUND PRESSURE:	99 dB a máx. W/1m
DISPERSION:	130°@1kHz, 100°@2kHz, 50°@4kHz (-6 dB)
PROTECTION:	IP-55 in compliance with 60529
MATERIAL:	ABS. Hermetic casing Aluminium mount and grille Stainless steel screws
TEMPERATURE RANGE:	-25°C ~ 55°C
DIMENSIONS:	138 mm \varnothing x 205 mm depth
ACCESSORIES:	Adjustable fixing mount

ES

POTENCIA:	15 W máximo, 10 W RMS
ALTAVOCES:	5" doble cono, papel barnizado y mylar
RESPUESTA:	150-15.000 Hz
IMPEDANCIA:	10 W RMS@100V (1.000 Ω) 5 W RMS@100V (2.000 Ω) 2'5 W RMS@100V (4.000 Ω)
SENSIBILIDAD:	89 dB a 1 W/1 m
PRESIÓN ACÚSTICA MÁXIMA:	99 dB a máx. W/1m
ÁNGULO COBERTURA:	130°@1kHz, 100°@2kHz, 50°@4kHz (-6 dB)
PROTECCIONES:	IP-55 según EN 60529
MATERIAL:	ABS. Carcasa hermética Rejilla y Soporte de aluminio Tornillos de acero inoxidable
RANGO DE TEMPERATURA:	-25°C ~ 55°C
MEDIDAS:	138 mm \varnothing x 205 mm fondo
ACCESORIOS:	Soporte de fijación orientable

FR

PUISSANCE :	15 W maximum, 10 W RMS
HAUT-PARLEURS :	5" double cône, papier vernis et mylar
RÉPONSE :	150-15.000 Hz
IMPÉDANCE:	10 W RMS@100V (1.000 Ω) 5 W RMS@100V (2.000 Ω) 2'5 W RMS@100V (4.000 Ω)
SENSIBILITÉ:	89 dB à 1 W/1 m
PRESSION SONORE MAXIMALE:	99 dB à max. W/1m
ANGLE COUVERT :	130°@1kHz, 100°@2kHz, 50°@4kHz (-6 dB)
PROTECTIONS :	IP-55 selon EN 60529
MATÉRIEL :	ABS. Carcasse hermétique Support et Grille en aluminium Vis en acier inoxydable
TEMPÉRATURE DE TRAVAIL :	-25°C ~ 55°C
DIMENSIONS :	138 mm \varnothing x 205 mm profondeur
ACCESSOIRES :	Support de fixation orientable

PT

POTÊNCIA:	15 W máximo, 10 W RMS
ALTIFALANTES:	5" cone duplo, cartão envernizado e mylar
RESPOSTA:	150-15.000 Hz
IMPEDÂNCIA:	10 W RMS@100V (1.000 Ω) 5 W RMS@100V (2.000 Ω) 2,5 W RMS@100V (4.000 Ω)
SENSIBILIDADE:	89 dB a 1 W/1 m
PRESSÃO ACÚSTICA MÁXIMA:	99 dB a máx. W/1m
ÁNGULO COBERTURA:	130°@1kHz, 100°@2kHz, 50°@4kHz (-6 dB)
PROTEÇÕES:	IP-55 segundo a EN 60529
MATERIAL:	ABS. Armação hermética Suporte e Grelha de alumínio Parafusos de aço inoxidável
VARIAÇÃO DE TEMPERATURA:	-25°C ~ 55°C
MEDIDAS:	138 mm \varnothing x 205 mm profundidade
ACESSÓRIOS:	Suporte de fixação orientável