

# MOV-6060L

LED MOVING HEAD SPOT WASH DMX RGBW+W

CABEZA MÓVIL LED SPOT WASH DMX RGBW+W

MINI LYRE LED SPOT WASH DMX RGBW+W

CABEÇA MÓVEL LED SPOT WASH DMX RGBW+W



INSTRUCTION MANUAL/MANUAL DE USUARIO/  
MODE D'EMPLOI/MANUAL DE INSTRUÇÕES

**FONESTAR**

## DESCRIPTION

- LED moving head Spot Wash DMX 2 in 1.
- Automatic, sound activation, DMX control and master/slave mode.
- Select operation mode and special settings (movements and display) by means of an integrated display.
- Color, dimmer, strobe and operation mode selection via a DMX controller.

## CONTROLS AND FUNCTIONS

### FRONT PANEL

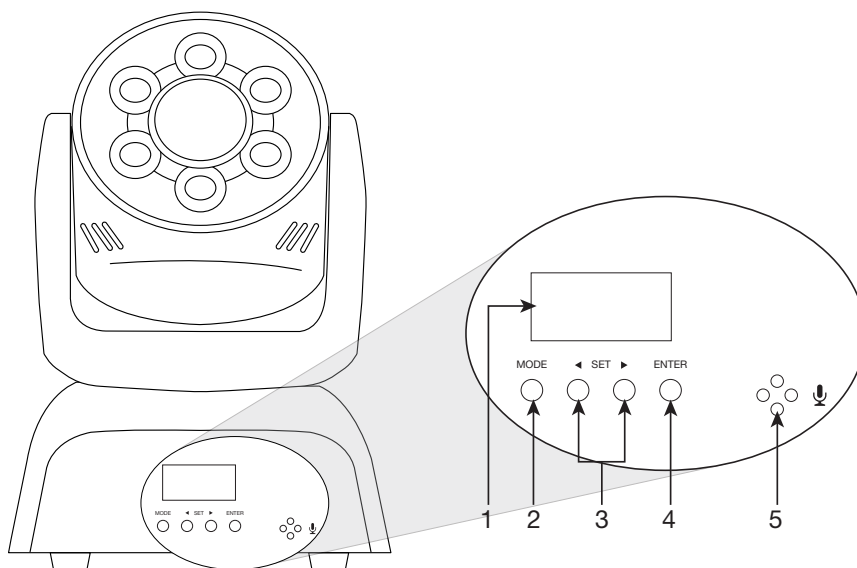

- 1.- **SCREEN:** shows the current mode of operation of the device.
- 2.- **MODE:** allows you to modify certain parameters.
- 3.- **◀SET▶:** increases/decreases the value of the selected mode. To confirm the selection, press ENTER.
- 4.- **ENTER:** confirms the current value of the configured parameter.
- 5.- Microphone.

### REAR PANEL

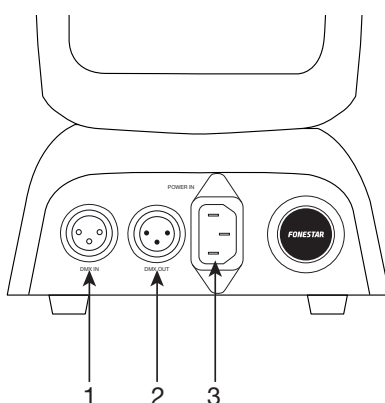

- 1.- **DMX IN:** control signal input, 3 pin XLR connector.
- 2.- **DMX OUT:** DMX control signal output, 3 pin XLR connector.
- 3.- **POWER IN:** 100-240 V AC power input.

## CONNECTION AND OPERATION

Select the operation mode by pressing the MODE buttons. To make changes within a mode use the SET buttons and press ENTER to confirm.

- The following table shows you all the operating modes and the possible settings for each mode.

	MODE 1	MODE 2	VALUE	FUNCTION
DMX CONTROL	Addr	-	A001 - A512	Address for DMX control
AUTOMATIC MODES	sLnd	-	Auto	Set automatic mode (ON)
		-	Soun	Set sound activation mode (ON)
DMX CONTROL	SEt	Chnd	18CH	Mode 18 DMX control channels
			13CH	Mode 13 DMX control channels
AUTOMATIC MODE SETTINGS		Shnd	SH 0	Effect 1. (Automatic mode ON)
			SH 1	Effect 2. (Automatic mode ON)
			SH 2	Effect 3. (Automatic mode ON)
			SH 3	Effect 4. (Automatic mode ON)
		SenS	00-99	Microphone sensitivity (Sound Activation Mode ON) (00: microphone OFF, 01: low sensitivity, 99: high sensitivity)
GENERAL SETTINGS		rPAn	YES	Reverse horizontal rotation - PAN
			no	Normal horizontal rotation - PAN
		rTIL	YES	Reverse vertical rotation - TIL
			no	Normal vertical rotation - TIL
		LEd	OFF	Display turns off after 5 seconds
			on	Display always on
		dISP	YES	Information on the normal display
	no		Inverts the information on the screen	
Load	YES	Activate StandBy mode		
	no	No effect		
RESTORE	REST	-	-	Perform a check of the device

### DMX CONTROL

To control the device using a DMX controller:

- Select the desired DMX operation mode: 13 or 18 channels as shown in the table above. Use the MODE and SET button to select the number of channels and press ENTER to confirm the setting.
- Select the DMX address to control this LED bar with a value between 1 and 512. Use the MODE and SET button to select the DMX address and press ENTER to confirm the setting.
- Below are the features of each channel in the different DMX operating modes:

## - 13 channels:

CHANNEL	VALUE	FUNCTION
1	0-255	Horizontal movement PAN
2	0-255	Vertical movement TILT
3	0-255	Speed of horizontal and vertical movements
4	0-255	Overall light intensity
5	0-255	Central light intensity
6	0-139	Central light colour. Fixed colour
	140-255	Central light colour. Mixed colours
7	0-63	Central light gobos (patterns). Single fixed gobo.
	64-127	Central light gobos (patterns). Single moving gobo
	128-255	Central light gobos (patterns). Mix of gobos.
8	0-255	Red intensity
9	0-255	Green intensity
10	0-255	Blue intensity
11	0-255	White intensity
12	0-255	Strobe RGB (speed from less to more)
13	0-20	No effect
	21-100	Automatic horizontal movement
	101-200	Automatic vertical movement
	201-249	Automatic horizontal + vertical movement
	250-255	Reset

## - 18 channels:

CHANNEL	VALUE	FUNCTION
1	0-255	Horizontal movement PAN
2	0-255	Horizontal movement PAN - fine adjustment
3	0-255	Vertical movement TILT
4	0-255	Vertical movement TILT - fine adjustment
5	0-255	Speed of horizontal and vertical movements
6	0-255	Overall light intensity
7	0-255	Central light intensity
8	0-139	Central light colour. Fixed colour
	140-255	Central light colour. Mixed colours
9	0-63	Central light gobos (patterns). Single fixed gobo
	64-127	Central light gobos (patterns). Single moving gobo
	128-255	Central light gobos (patterns). Mix of gobos
10	0-255	Red intensity
11	0-255	Green intensity
12	0-255	Blue intensity
13	0-255	White intensity
14	0-255	Strobe RGB (speed from less to more)
15	0-127	Preset colors
	128-255	Auto effects (color)
16	0-14	No effect
	15-127	Miscellaneous effects
	128-255	Miscellaneous sound activated effects
17	0-255	Microphone sensitivity
18	0-20	No effect
	21-100	Automatic horizontal movement
	101-200	Automatic vertical movement
	201-249	Automatic horizontal + vertical movement
	250-255	Reset

- It is possible to cascade several devices to be managed together (if they are in the same DMX address) or separately (if they are in different DMX addresses).
- Use an XLR cable to connect the device's DMX IN to the DMX OUT of the DMX controller when the device is the first element in the chain. Alternatively, connect to the DMX OUT of the preceding element in the lighting chain of your installation.

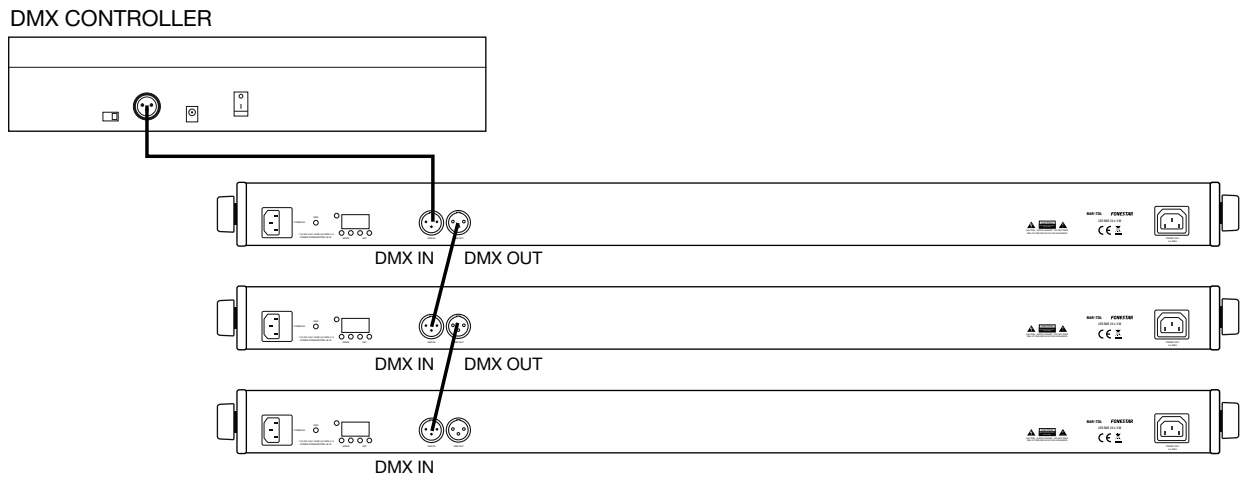

- To interconnect them, you must use XLR cables with the following configuration:

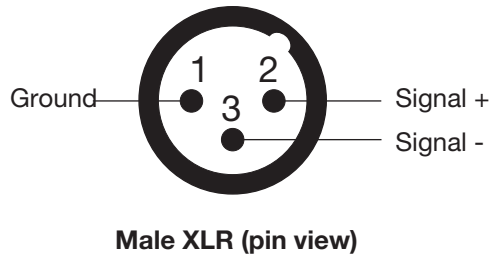

**IMPORTANT:** the complete length of cable used to interconnect the devices in a line must not exceed 100 meters. To prevent line interference, it is recommended that an electric terminator consisting of a 120 Ω resistor be placed at the last element in the chain between pins 2 and 3 of the XLR DMX OUT connector of the last element.

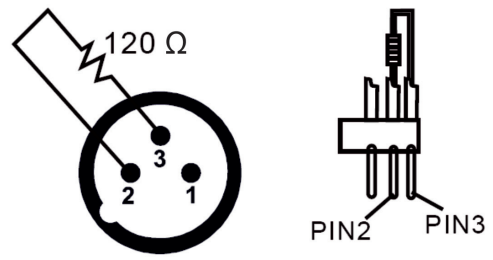

- Connect all the elements to the power supply and turn them on to start using them.

### MASTER-SLAVE CONTROL (“MASTER-SLAVE”)

The master-slave function allows several lights to operate in synch (the same colour and the same movements) without the need of a DMX controller.

- All lights must be interconnected to work in this way.
- No particular mode should be selected on the lights that you wish to comply with the main or "MASTER" light. These lights are called SLAVE lights.
- At the MASTER light, select any of the operating modes.

# BAR INSTALLATION

1

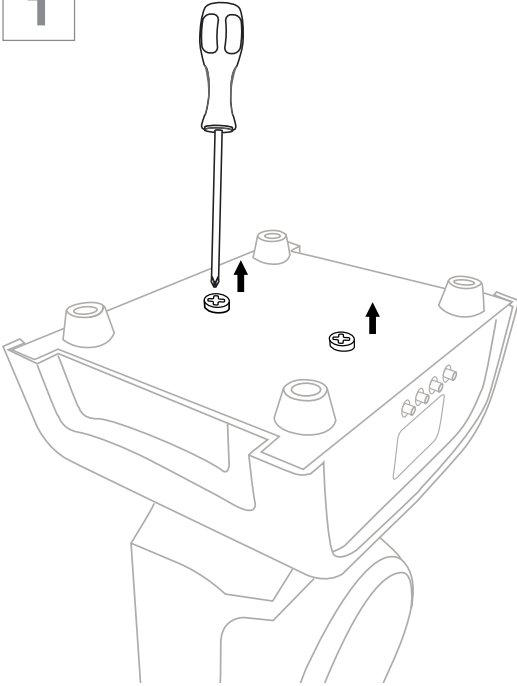

2

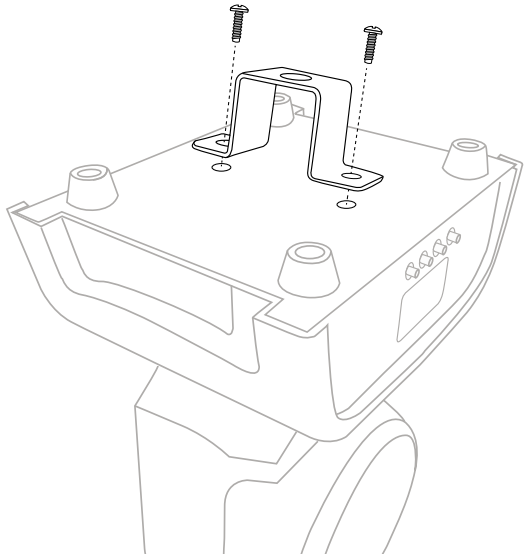

3

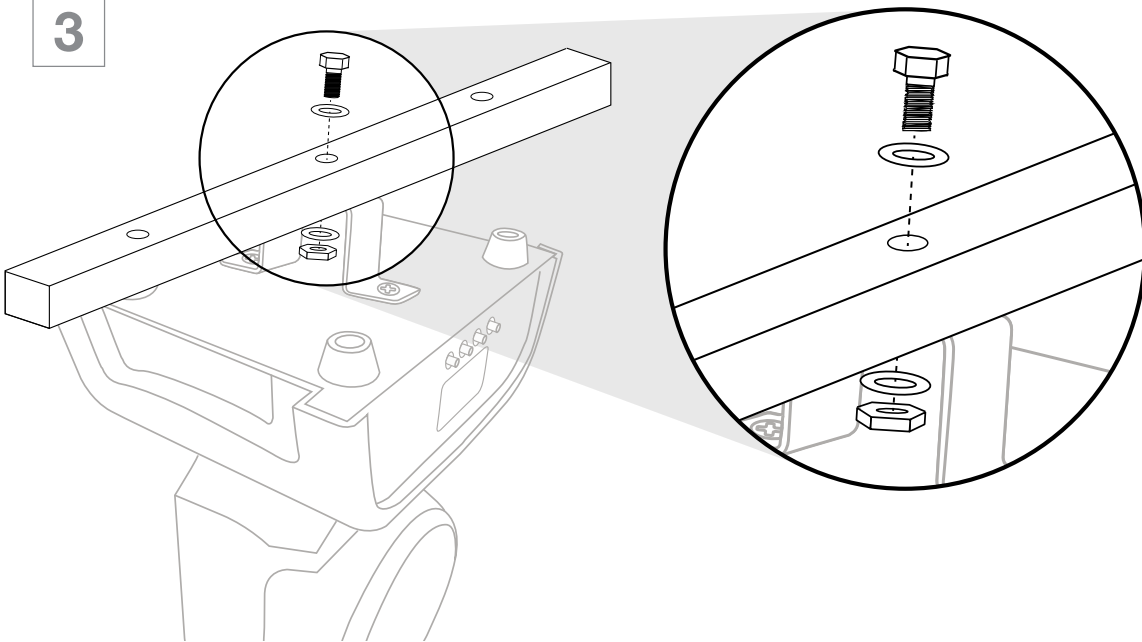

## SECURITY RECOMMENDATIONS

- Do not under any circumstances access the internal parts of the device.
- Make sure that the device is at least 50 cm away from flammable substances or elements.
- Looking at the rays from any distance less than 15 cm can cause serious damage to the eyes, as can direct exposure to radiation for more than 10 seconds.
- Continuously switching the unit on and off will result in a decreased life span of the unit.
- These devices should only be used in areas that are refrigerated and under cover.
- Do not move or handle the appliance while it is connected to the mains and in operation.
- Do not modify the lighting elements of the device without technical supervision or with any materials that are not approved by the supplier

## TECHNICAL SPECIFICATIONS

	<b>MOV-6060L</b>
<b>FEATURES</b>	LED moving head Spot Wash DMX 2 in 1. 6 LED RGBW + 1 LED white light. Combines 2 devices 1 unit. Central LED: 7 colors + white and 7 gobos (patterns) Large range of motion (horizontal and vertical). Recommended for lighting stages and making light effects with selectable gobos (patterns). Automatic, sound activation, DMX control and master/slave mode. Select operation mode and special settings (movements and display) by means of an integrated display. Color, dimmer, strobe and operation mode selection via a DMX controller. Save time and space. Fan cooling system. Black metal and plastic body. Rubber pads for surface installation plus a mounting bracket. Built-in microphone.
<b>LED</b>	6 x 10 W, LED RGBW 1 x 60 W, LED WHITE
<b>HORIZONTAL PAN MOVEMENT</b>	540°
<b>VERTICAL TILT MOVEMENT</b>	180°
<b>DMX CHANNELS</b>	13 or 18, selectable
<b>INPUTS</b>	DMX IN, XLR 3 pines
<b>OUTPUTS</b>	DMX OUT, XLR 3 pines
<b>CONTROLS</b>	Configuration screen
<b>POWER SUPPLY</b>	100-240 V AC, 120 W
<b>DIMENSIONS</b>	160 x 230 x 130 mm depth
<b>ACCESSORIES</b>	Mounting bracket

## DESCRIPCIÓN

- Cabeza móvil LED Spot Wash DMX 2 en 1.
- Funcionamiento en modo automático, activación por sonido, control DMX y maestro/esclavo.
- Selección de modo de funcionamiento y configuraciones especiales (movimientos y pantalla) mediante pantalla integrada.
- Selección de colores, dimmer, gobos, estrobo y movimientos tilt y pan mediante controladora DMX.

## CONTROLES Y FUNCIONES

### PANEL FRONTAL

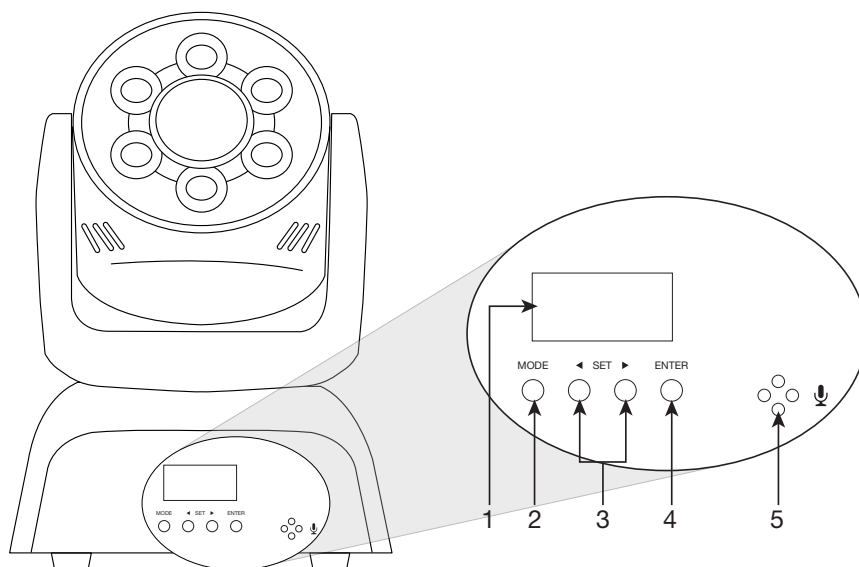

- 1.- **PANTALLA:** muestra el modo actual de funcionamiento del equipo.
- 2.- **MODE:** permite cambiar el parámetro a modificar.
- 3.- **◀SET▶:** aumenta/disminuye el valor del modo seleccionado. Para confirmar la selección pulse ENTER.
- 4.- **ENTER:** confirma el valor actual del parámetro configurado.
- 5.- Micrófono.

### REAR PANEL

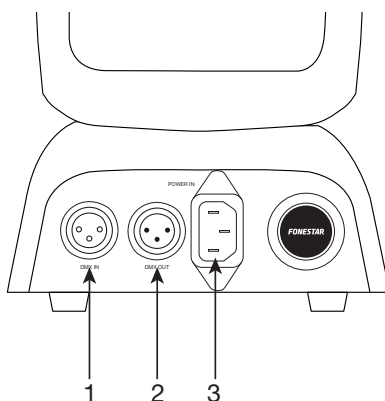

- 1.- **DMX IN:** entrada de señal de control DMX, conector XLR 3 pines.
- 2.- **DMX OUT:** salida de señal de control DMX, conector XLR 3 pines.
- 3.- **POWER IN:** alimentación 100-240 V CA.



## CONEXIÓN Y FUNCIONAMIENTO

Seleccione el modo de funcionamiento pulsando los botones MODE. Para realizar cambios dentro de un modo utilice los botones SET y pulse ENTER para validar la configuración.

- La siguiente tabla le muestra todos los modos de funcionamiento y los valores posibles de configuración de cada modo..

	MODO 1	MOD= 2	VALOR	FUNCIÓN		
CONTROL DMX	Addr	-	A001 - A512	Dirección para control por DMX		
MODOS AUTOMATICOS	sLnd	-	Auto	Establecer de modo automático (ON)		
		-	Soun	Establecer modo activación por sonido (ON)		
CONTROL DMX	SET	Chnd	18CH	Modo 18 canales de control DMX		
			13CH	Modo 13 canales de control DMX		
AJUSTE DE MODOS AUTOMÁTICOS	SET	Shnd	SH 0	Efecto 1. (Modo automático ON)		
			SH 1	Efecto 2. (Modo automático ON)		
			SH 2	Efecto 3. (Modo automático ON)		
			SH 3	Efecto 4. (Modo automático ON)		
AJUSTES GENERALES	SET	SenS	00-99	Sensibilidad de micrófono (Modo activación por sonido ON). (00: micrófono OFF, 01: sensibilidad baja, 99: sensibilidad alta)		
			rPAn	YES no	Invertir el giro horizontal - PAN Giro horizontal normal - PAN	
		rTIL	YES no	Invertir el giro vertical - TIL Giro vertical normal - TIL		
			LEd	OFF on	Pantalla se apaga tras 5 segundos Pantalla encendida siempre	
		dISP	YES no	Información de la pantalla normal Invierte la información de la pantalla		
			Load	YES no	Activar el modo StandBy Sin efecto	
		RESTAURAR		REST	-	-

### CONTROL DMX

Para controlar el aparato mediante controladora DMX:

- Seleccione el modo de funcionamiento DMX que desee: 13 o 18 canales como se muestra en la tabla superior. Utilice el botón MODE y SET para seleccionar el número de canales y pulse ENTER para validar la configuración.
- Seleccione la dirección DMX para el control de esta barra led con un valor entre 1 y 512. Utilice el botón MODE y SET para seleccionar la dirección DMX y pulse ENTER para validar la configuración.
- A continuación se indican las funciones de cada canal en los distintos modos de funcionamiento DMX:

## - 13 canales:

CANAL	VALOR	FUNCIÓN
1	0-255	Movimiento horizontal PAN
2	0-255	Movimiento vertical TILT
3	0-255	Velocidad de movimientos horizontal y vertical
4	0-255	Intensidad de luz general
5	0-255	Intensidad de luz central
6	0-139	Color de luz central. Color fijo
	140-255	Color de luz central. Mezcla de colores
7	0-63	Gobos (patrones) en luz central. Figura única fija
	64-127	Gobos (patrones) en luz central. Figura única con movimiento
	128-255	Gobos (patrones) en luz central. Mezcla de figuras
8	0-255	Intensidad de rojo
9	0-255	Intensidad de verde
10	0-255	Intensidad de azul
11	0-255	Intensidad de blanco
12	0-255	Estrobo RGB (velocidad de menos a más)
13	0-20	Sin efecto
	21-100	Movimiento automático horizontal
	101-200	Movimiento automático vertical
	201-249	Movimiento automático horizontal + vertical
	250-255	Reset

## - 18 canales:

CANAL	VALOR	FUNCIÓN
1	0-255	Movimiento horizontal PAN
2	0-255	Movimiento horizontal PAN - ajuste fino
3	0-255	Movimiento vertical TILT
4	0-255	Movimiento vertical TILT - ajuste fino
5	0-255	Velocidad de movimientos horizontal y vertical
6	0-255	Intensidad de luz general
7	0-255	Intensidad de luz central
8	0-139	Color de luz central. Color fijo
	140-255	Color de luz central. Mezcla de colores
9	0-63	Gobos (patrones) en luz central. Figura única fija
	64-127	Gobos (patrones) en luz central. Figura única con movimiento
	128-255	Gobos (patrones) en luz central. Mezcla de figuras
10	0-255	Intensidad de rojo
11	0-255	Intensidad de verde
12	0-255	Intensidad de azul
13	0-255	Intensidad de blanco
14	0-255	Estrobo RGB (velocidad de menos a más)
15	0-127	Colores preestablecidos
	128-255	Efectos automáticos (color)
16	0-14	Sin efecto
	15-127	Efectos varios
	128-255	Efectos varios con activación por sonido
17	0-255	Sensibilidad del micrófono
18	0-20	Sin efecto
	21-100	Movimiento automático horizontal
	101-200	Movimiento automático vertical
	201-249	Movimiento automático horizontal + vertical
	250-255	Reset

- Es posible conectar varios equipos en cascada para ser manejados conjuntamente (si están en la misma dirección DMX) o por separado (si están en distintas dirección DMX).
- Conecte un cable XLR entre la entrada DMX IN del aparato y la salida DMX OUT de la controladora DMX si es el primer elemento de la cadena, o la salida DMX OUT del anterior elemento de la cadena de iluminación de su instalación.

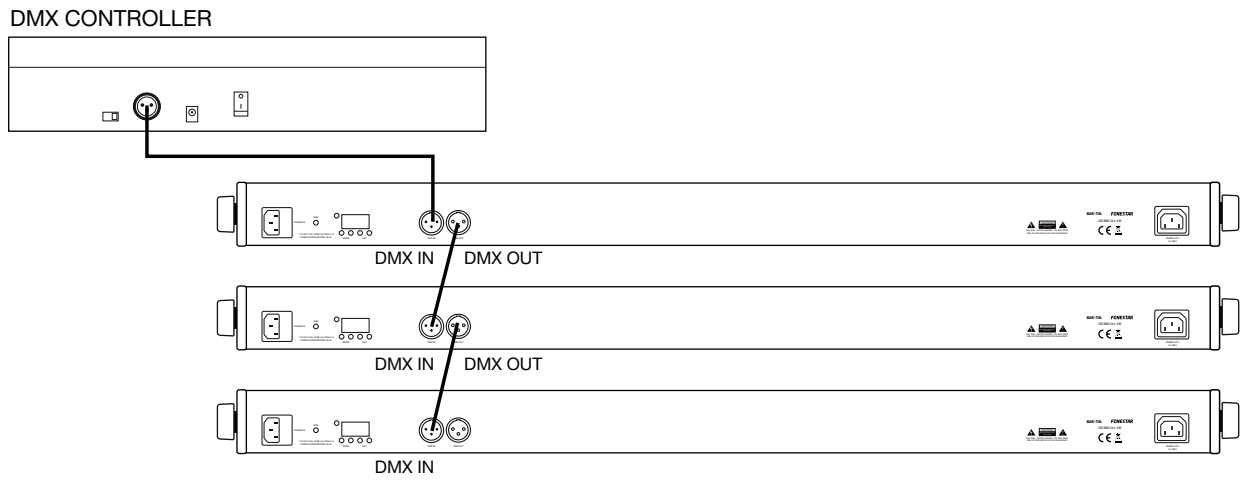

- Para interconectarlos debe utilizar cables XLR con la siguiente configuración:

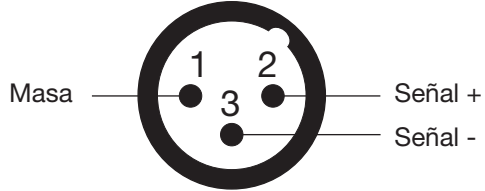

XLR macho (vista pines)

**IMPORTANTE:** el cableado total de interconexión de equipos en una línea no debe exceder los 100 metros. Para prevenir interferencias en la línea, es conveniente situar en el último elemento de la cadena un terminador de línea que consiste en una resistencia de 120 Ω entre los terminales 2 y 3 del conector XLR DMX OUT del último elemento.

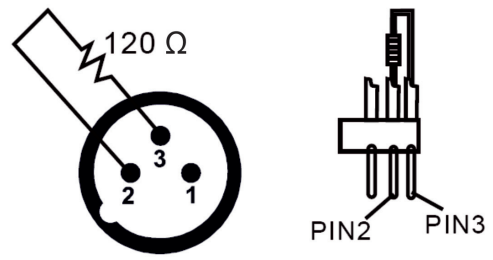

- Conecte todos los elementos a la red eléctrica y enciéndalos para comenzar a utilizarlos.

### CONTROL MAESTRO-ESCLAVO (“MASTER-SLAVE”)

El funcionamiento maestro-esclavo permite que, sin necesidad de una controladora DMX, varias luces funcionen sincronizadas (mismo color y mismos movimientos).

- Todas las luces deben interconectarse para que funcionen de este modo.
- No debe seleccionar ningún modo concreto en las luces que quiera que obedezcan a la luz principal (maestro “MASTER”). A estas luces se las denomina esclavo (SLAVE).
- En la luz MASTER seleccione cualquiera de los modos de funcionamiento.

# INSTALACIÓN EN BARRA

1

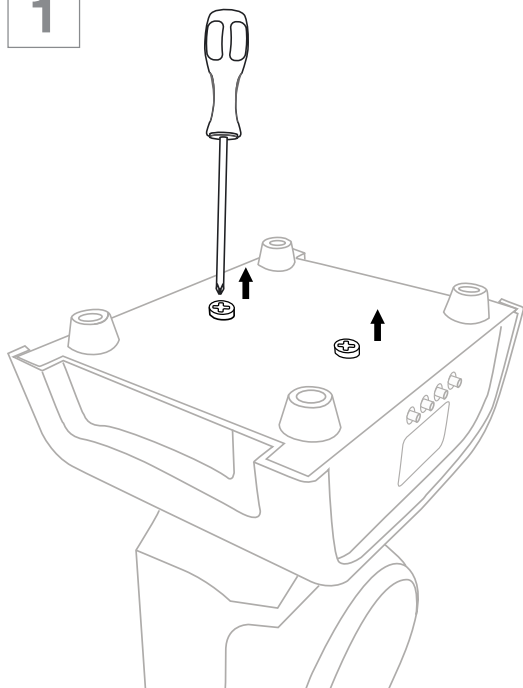

2

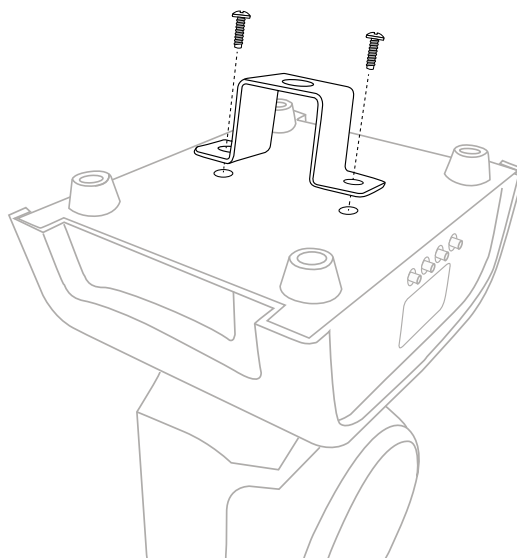

3

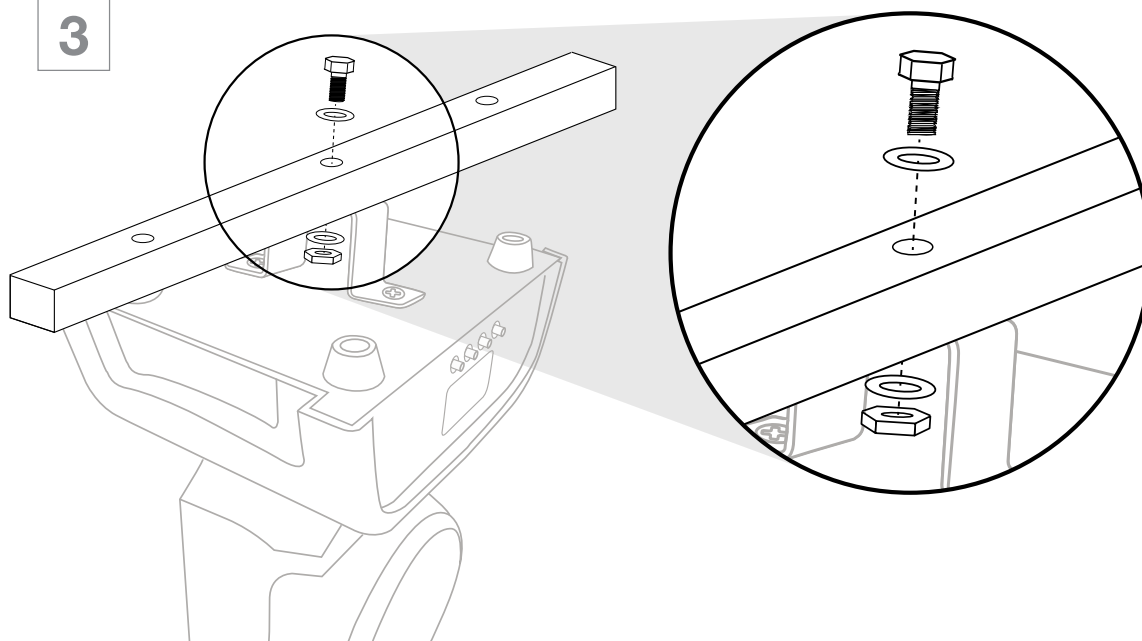

## RECOMENDACIONES DE SEGURIDAD

- No acceda al interior del aparato bajo ningún concepto.
- Asegúrese de que el aparato se encuentra al menos a 50 cm de sustancias o elementos inflamables.
- No observe los rayos a una distancia inferior a 15 cm ni un tiempo máximo de radiación directa de 10 segundos para evitar lesiones oculares graves.
- No apague y encienda continuamente el equipo para prevenir un descenso de la vida útil del aparato.
- Utilice estos aparatos únicamente en espacios cubiertos y refrigerados.
- No mueva o manipule el aparato mientras esté conectado a la red eléctrica y en funcionamiento.
- No modifique los elementos luminosos del aparato sin supervisión técnica ni con material no garantizado por el proveedor.

## ESPECIFICACIONES TÉCNICAS

	<b>MOV-6060L</b>
<b>CARACTERÍSTICAS</b>	<p>Cabeza móvil Spot Wash LED 2 en 1.            6 LED RGBW y 1 LED luz blanca.            Combina 2 dispositivos en 1 carcasa.            LED central: 7 colores + blanco y 7 gobos (patrones).            Gran amplitud de movimiento (horizontal y vertical).            Indicado para iluminar escenarios y realizar efectos de luces con patrones seleccionables.            Funcionamiento en modo automático, activación por sonido, control DMX y maestro/esclavo.            Selección de modo de funcionamiento y configuraciones especiales (movimientos y pantalla) mediante pantalla integrada.            Selección de colores, dimmer, gobos, estrobo y movimientos tilt y pan mediante controladora DMX.            Ahorra tiempo y espacio en el escenario.            Refrigeración mediante ventilador.            Cuerpo de metal y plástico negro.            Patas de goma para instalación en superficie y soporte de montaje.            Micrófono incorporado.</p>
<b>LED</b>	6 x 10 W, LED RGBW 1 x 60 W, LED WHITE
<b>MOV. HORIZONTAL PAN</b>	540°
<b>MOV. VERTICAL TILT</b>	180°
<b>CANALES DMX</b>	13 o 18, seleccionables
<b>ENTRADAS</b>	DMX IN, XLR 3 pines
<b>SALIDAS</b>	DMX OUT, XLR 3 pines
<b>CONTROLES</b>	Pantalla de configuración
<b>ALIMENTACIÓN</b>	100-240 V CA, 120 W
<b>MEDIDAS</b>	160 x 230 x 130 mm fondo
<b>ACCESORIOS</b>	Soporte de fijación

## DESCRIPTION

- Mini Lyre LED Spot Wash DMX 2 en 1.
- Fonctionnement en mode automatique, activation par son, contrôle DMX et mode maître/esclave.
- Sélection en mode de fonctionnement et configurations spéciales (mouvements et écran) par écran intégré.
- Sélection de couleurs, dimmer, gobos, strobe et mouvements tilt, pan par table DMX.

## CONTRÔLES ET FONCTIONS

### PANNEAU AVANT

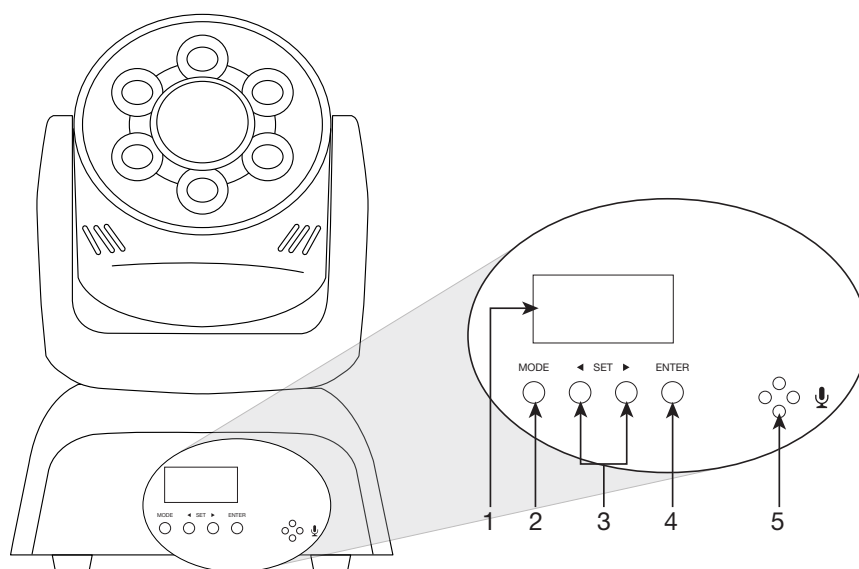

- 1.- **SCREEN** : indique le mode actuel de fonctionnement de l'appareil.
- 2.- **MODE** : permet de modifier le paramètre à modifier.
- 3.- **◀ SET ▶** : augmente/diminue la valeur du mode sélectionné. Pour confirmer la sélection, appuyez sur ENTER.
- 4.- **ENTER** : confirme la valeur actuelle du paramètre configuré.
- 5.- Microphone.

### PANNEAU ARRIÈRE

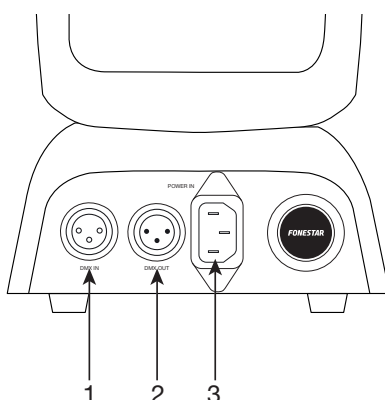

- 1.- **DMX IN** : centrée de signal de contrôle DMX, connecteur XLR 3 broches.
- 2.- **DMX OUT** : sortie de signal de contrôle DMX, connecteur XLR 3 broches.
- 3.- **POWER IN** : alimentation 100-240 V CA.

## CONNEXION ET FONCTIONNEMENT

Sélectionnez le mode de fonctionnement appuyant sur les boutons MODE. Pour réaliser des modifications dans un mode, utilisez les boutons SET et appuyez sur ENTER pour valider la configuration.

- Le tableau suivant indique tous les modes de fonctionnement et les valeurs possibles de configuration de chaque mode.

	MODE 1	MODE 2	VALEUR	FONCTION
CONTRÔLE DMX	Addr	-	A001 - A512	Direction pour contrôle par DMX
MODES AUTOMATIQUES	sLnd	-	Auto	Rétablir mode automatique (ON)
		-	Soun	Etablir mode activation par son (ON)
CONTRÔLE DMX		Chnd	18CH	Mode 18 canaux de contrôle DMX
			13CH	Mode 13 canaux de contrôle DMX
RÉGLAGES DES MODES AUTOMATIQUES		Shnd	SH 0	Effet 1. (Mode automatique ON)
			SH 1	Effet 2. (Mode automatique ON)
			SH 2	Effet 3. (Mode automatique ON)
			SH 3	Effet 4. (Mode automatique ON)
		SenS	00-99	Sensibilité de microphone (Mode activation par son ON). (00 : microphone OFF, 01 : sensibilité basse, 99 : sensibilité haute)
RÉGLAGES GÉNÉRAUX	SEt	rPAn	YES	Inverser la rotation horizontale - PAN
			no	Rotation horizontale normale - PAN
		rTIL	YES	Inverser la rotation verticale - TIL
			no	Rotation verticale normale - TIL
		LEd	OFF	Écran s'éteint après 5 secondes
			on	Écran toujours allumé
		dISP	YES	Information normale de l'écran
			no	Inverse l'information de l'écran
Load	YES	Activer le mode StandBy		
	no	Sans effet		
RÉTABLIR	REST	-	-	Réalise une vérification de l'appareil

### CONTRÔLE DMX

Pour contrôler l'appareil par DMX :

- Sélectionnez le mode de fonctionnement DMX que vous souhaitez : 13 ou 18 canaux comme indiqué dans le tableau ci-dessus. Utilisez le bouton MODE et SET pour sélectionner le numéro de canaux et appuyez sur ENTER pour valider la configuration.
- Sélectionnez la direction DMX pour le contrôle de cette barre led avec une valeur entre 1 et 512. Utilisez le bouton MODE et SET pour sélectionner la direction DMX et appuyez sur ENTER pour valider la configuration.
- Par la suite, vous trouverez les fonctions de chaque canal dans les différents modes de fonctionnement DMX :

## - 13 canaux:

CHANNEL	VALUE	FUNCTION
1	0-255	Mouvement horizontal PAN
2	0-255	Mouvement vertical TILT
3	0-255	Vitesse de mouvement horizontal et vertical
4	0-255	Intensité de lumière générale
5	0-255	Intensité de lumière centrale
6	0-139	Couleur de lumière centrale. Couleur rouge.
	140-255	Couleur de lumière centrale. Mix de couleurs.
7	0-63	Gobos (patrones) en luz central. Figura única fija.
	64-127	Gobos (patrones) en luz central. Figura única con movimiento.
	128-255	Gobos (patrones) en luz central. Mezcla de figuras.
8	0-255	Intensité de rouge
9	0-255	Intensité de vert
10	0-255	Intensité de bleu
11	0-255	Intensité de blanc
12	0-255	Etrobo RGB (vitesse de moins à plus)
13	0-20	Sans effet
	21-100	Mouvement automatique horizontal
	101-200	Mouvement automatique vertical
	201-249	Mouvement automatique horizontal + vertical
	250-255	Reset

## - 18 canaux:

CHANNEL	VALUE	FUNCTION
1	0-255	Mouvement horizontal PAN
2	0-255	Mouvement horizontal PAN - réglage fin
3	0-255	Mouvement vertical TILT
4	0-255	Mouvement vertical TILT - réglage fin
5	0-255	Vitesse de mouvement horizontal et vertical
6	0-255	Intensité de lumière générale
7	0-255	Intensité de lumière centrale
8	0-139	Couleur de lumière centrale. Couleur fixe.
	140-255	Couleur de lumière centrale. Mix de couleurs.
9	0-63	Patrons sur lumière centrale. Dessin unique fixe.
	64-127	Patrons sur lumière centrale. Dessin unique avec mouvement.
	128-255	Patrones sur lumière centrale. Mix de dessins.
10	0-255	Intensité de rouge (DIMMER)
11	0-255	Intensité de vert (DIMMER)
12	0-255	Intensité de bleu (DIMMER)
13	0-255	Intensité de blanc (DIMMER)
14	0-255	Strobo RGB (vitesse de moins à plus)
15	0-127	Couleurs pré-établies
	128-255	Effets automatiques (couleur)
16	0-14	Sans effet
	15-127	Effets divers
	128-255	Effets divers avec activation par son
17	0-255	Sensibilité du microphone
18	0-20	Sans effet
	21-100	Mouvement automatique horizontal
	101-200	Mouvement automatique vertical
	201-249	Mouvement automatique horizontal + vertical
	250-255	Reset



- Il est possible de connecter plusieurs appareils en cascade pour être utilisés ensemble (s'ils sont dans la même direction DMX) ou séparément (s'ils sont dans différentes directions DMX).
- Connectez un câble XLR entre l'entrée DMX IN de l'appareil et la sortie DMX OUT du contrôleur DMX si c'est le premier élément de la chaîne, ou la sortie DMX OUT de l'élément précédent de la chaîne d'illumination de votre installation.

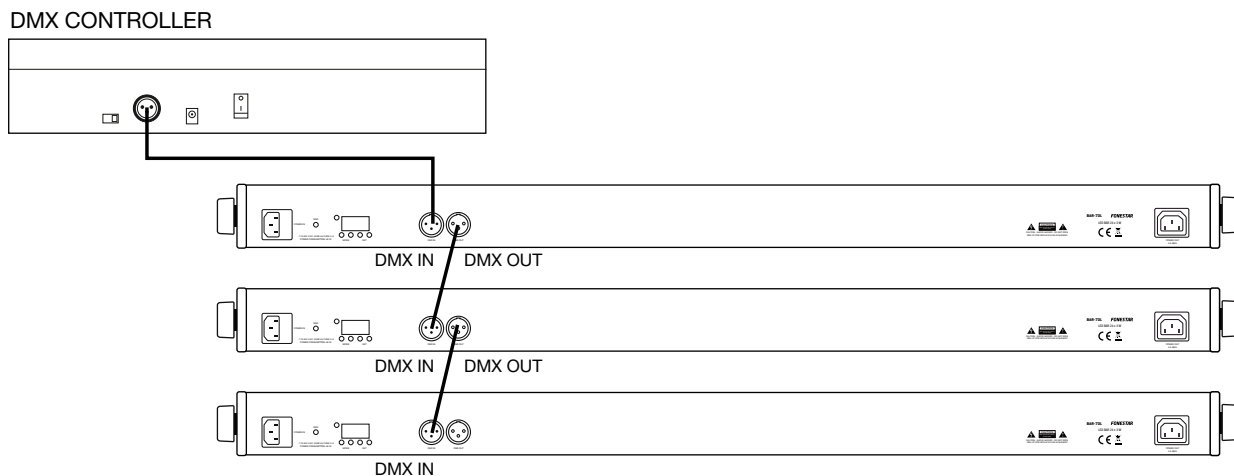

- Pour les interconnecter, vous devez utiliser des câbles XLR avec la configuration suivante :

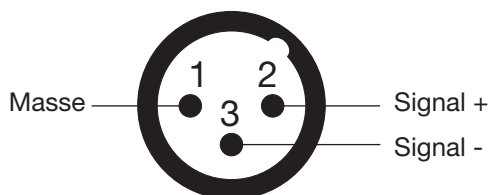

**XLR mâle (vue broches)**

**IMPORTANT:** Le câblage total d'interconnexion des appareils dans une ligne ne doit pas dépasser les 100 mètres. Pour prévenir des interférences dans la ligne, il est nécessaire de placer dans le dernier élément de la chaîne une résistance de  $120\ \Omega$  entre les terminaux 2 et 3 du connecteur XLR DMX OUT du dernier élément.

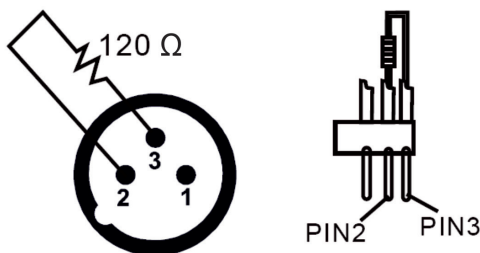

- Connectez tous les éléments au réseau électrique et allumez-les pour commencer à les utiliser.

## CONTRÔLE MAÎTRE-ESCLAVE (“MASTER-SLAVE”)

Le fonctionnement maître-esclave permet que, sans besoin de DMX, plusieurs lumières fonctionnent de manière synchronisée (même couleur et mêmes mouvements).

- Toutes les lumières doivent s'interconnecter pour qu'elles fonctionnent dans ce mode.
- Vous ne devez pas sélectionner aucun mode aux lumières que vous souhaitez qu'elles obéissent à la lumière principale (maître “MASTER”). Ces lumières sont appelées esclave (SLAVE).
- À la lumière MASTER sélectionnez n'importe quel mode de fonctionnement.

## INSTALLATION SUR UNE BARRE

1

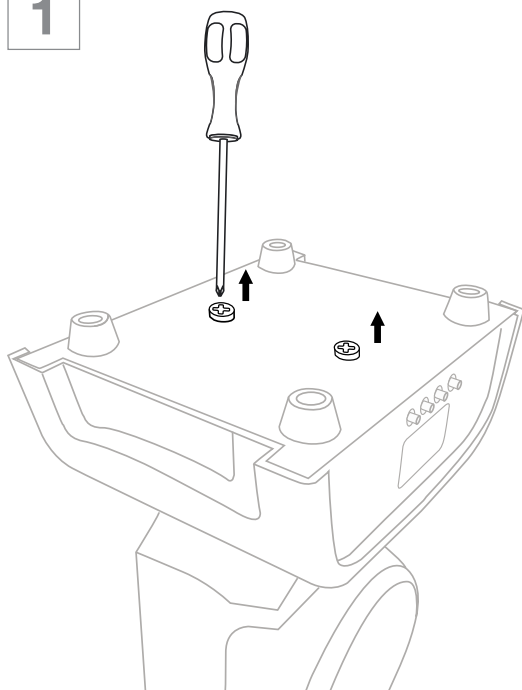

2

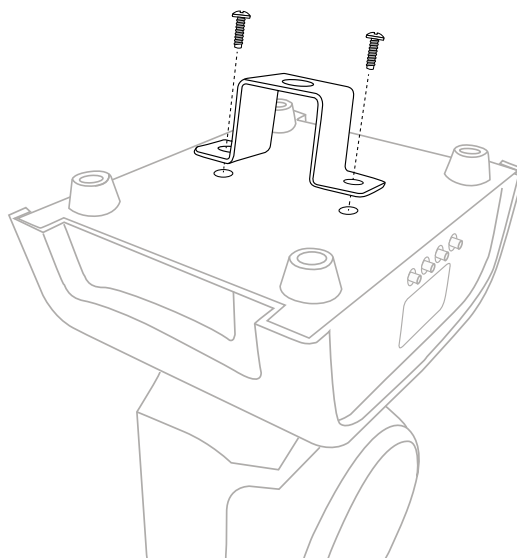

3

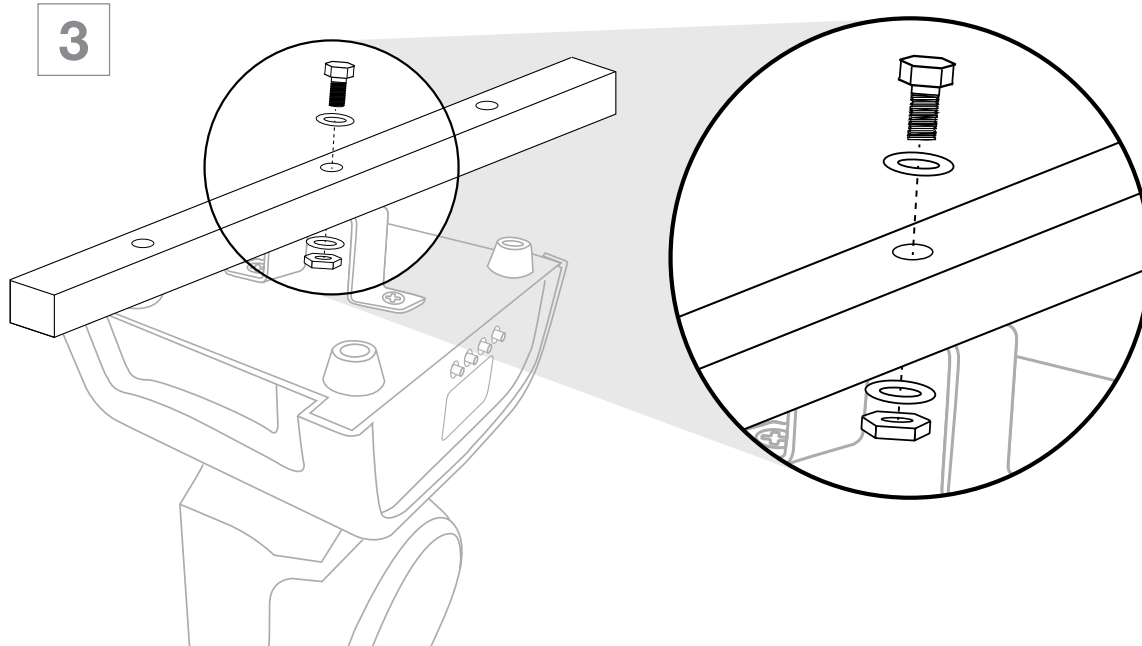

## RECOMMANDATIONS DE SÉCURITÉ

- N'ouvrez en aucun cas l'intérieur de l'appareil.
- Vérifiez que l'appareil se trouve à moins de 50 cm de substances ou éléments inflammables.
- N'observez pas les rayons à une distance inférieure à 15 cm ni un temps au maximum de 10 secondes de radiation directe pour éviter de graves lésions oculaires.
- N'éteignez pas ni allumez sans cesse l'appareil pour éviter une baisse de vie utile de celui-ci.
- Utilisez ces appareils uniquement dans des espaces fermés et espaces cubiertos et réfrigérés.
- Ne touchez ni manipulez l'appareil pendant qu'il est connecté au réseau électrique et en fonctionnement.
- Ne changez pas les éléments lumineux de l'appareil sans assistance technique ni avec matériel non garanti par le fournisseur.

## SPÉCIFICATIONS TECHNIQUES

	<b>MOV-6060L</b>
<b>CARACTÉRISTIQUES</b>	<p>Mini Lyre Spot Wash LED 2 en 1.            6 LED RGBW + 1 LED WHITE LIGHT.            Combine 2 dispositifs en 1 carcasse.            LED central : 7 couleurs + blanc et 7 gobos (patrons).            Grande amplitude de mouvement (horizontal et vertical).            Idéal pour illuminer scènes et réaliser effets de lumières avec patrons sélectionnables.            Fonctionnement en mode automatique, activation par son, contrôle DMX et mode maître/esclave.            Sélection en mode de fonctionnement et configurations spéciales (mouvements et écran) par écran intégré.            Sélection de couleurs, dimmer, gobos, strobe et mouvements tilt, pan par table DMX.            Gain de temps et d'espace sur scène.            Réfrigération par ventilateur.            Corps en métal et plastique noir.            Pieds en caoutchouc pour installation en superficie et support de montage.            Microphone incorporé.</p>
<b>LED</b>	6 x 10 W, LED RGBW 1 x 60 W, LED WHITE
<b>MOUVEMENT HORIZONTAL PAN</b>	540°
<b>MOUVEMENT VERTICAL TILT</b>	180°
<b>CANAUX DMX</b>	13 ou 18, sélectionnables
<b>ENTRÉES</b>	DMX IN, XLR 3 pins
<b>SORTIES</b>	DMX OUT, XLR 3 pins
<b>CONTRÔLES</b>	Écran de configuration
<b>ALIMENTATION</b>	100-240 V CA, 120 W
<b>DIMENSIONS</b>	160 x 230 x 130 mm profondeur
<b>ACCÉSSOIRES</b>	Support de fixation

## DESCRIÇÃO

- Cabeça móvel LED Spot Wash DMX 2 em 1.
- Funcionamento em modo automático, ativação por som, controlo DMX e principal/secundário.
- Seleção de modo de funcionamento e configurações especiais ( movimentos e ecrã) através de ecrã integrado.
- Seleção de cores, dimmer, estroboscópio e modo de funcionamento por controladora DMX.

## CONTROLOS E FUNÇÕES

### PAINEL FRONTAL

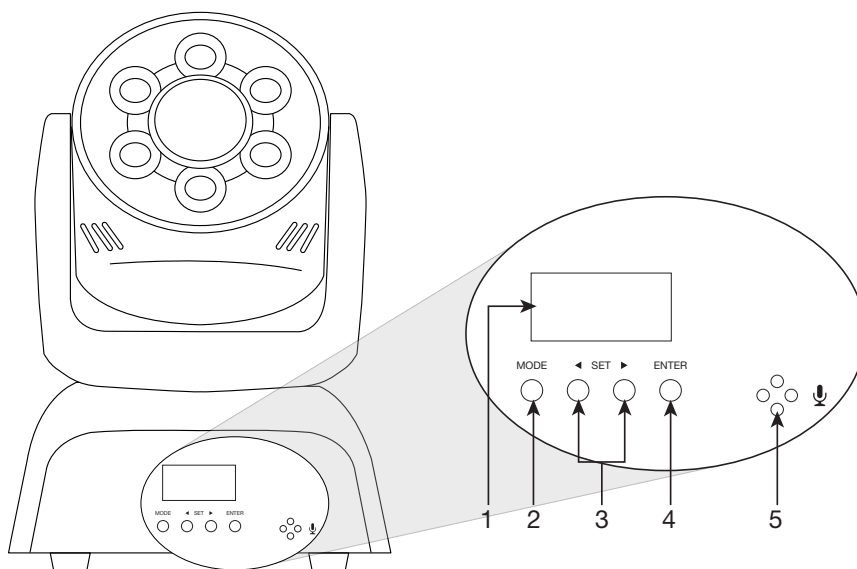

- 1.- **SCREEN:** apresenta o modo atual de funcionamento do equipamento.
- 2.- **MODE:** permite mudar o parâmetro a modificar.
- 3.- **◀SET▶:** aumenta/diminui o valor do modo selecionado. Para confirmar a seleção pressione ENTER.
- 4.- **ENTER:** confirma o valor atual do parâmetro configurado.
- 5.- Microfone.

### PAINEL POSTERIOR

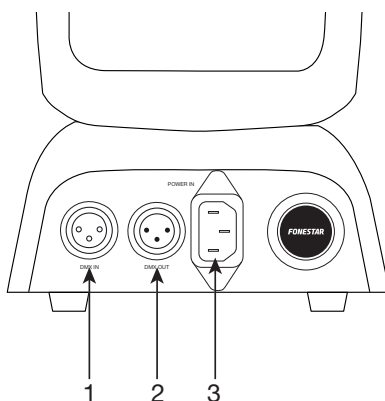

- 1.- **DMX IN:** entrada de sinal de controlo DMX, conector XLR 3 pinos.
- 2.- **DMX OUT:** saída de sinal de controlo DMX, conector XLR 3 pinos.
- 3.- **POWER IN:** alimentação 100-240 V CA.

## LIGAÇÃO E FUNCIONAMENTO

Selecione o modo de funcionamento usando os botões MODE. Para efetuar alterações dentro de um modo utilize os botões SET e pressione ENTER para validar a configuração.

- A tabela seguinte apresenta todos os modos de funcionamento e os valores possíveis de configuração de cada modo.

	MODO 1	MODO 2	VALOR	FUNÇÃO
CONTROLO DMX	Addr	-	A001 - A512	Endereço para controlo por DMX
MODOS AUTOMÁTICOS	sLnd	-	Auto	Estabelecer modo automático (ON)
		-	Soun	Estabelecer modo ativação por som (ON)
CONTROLO DMX	SEt	Chnd	18CH	Modo 18 canais de controlo DMX
			13CH	Modo 13 canais de controlo DMX
AJUSTES DE MODOS AUTOMÁTICOS		Shnd	SH 0	Efeito 1. (Modo automático ON)
			SH 1	Efeito 2. (Modo automático ON)
			SH 2	Efeito 3. (Modo automático ON)
			SH 3	Efeito 4. (Modo automático ON)
		SenS	00-99	Sensibilidade de microfone (Modo ativação por som ON). (00: microfone OFF, 01: sensibilidade baixa, 99: sensibilidade alta)
AJUSTES GERAIS		rPAn	YES	Inverter a rotação horizontal - PAN
			no	Rotação horizontal normal - PAN
		rTIL	YES	Inverter a rotação vertical - TIL
			no	Rotação vertical normal - TIL
		LEd	OFF	Desligar ecrã após 5 segundos
			on	Ecrã ligado sempre
		dISP	YES	Informação de ecrã normal
	no		Inverte a informação do ecrã	
Load	YES	Ativar o modo StandBy		
	no	Sem efeito		
RESTAURAR	REST	-	-	Verifica o equipamento

### CONTROLO DMX

Para controlar o aparelho por controladora DMX:

- Selecione o modo de funcionamento DMX desejado: 13 ou 18 canais como apresentado na tabela superior. Utilize o botão MODE e SET para selecionar o número de canais e pressione ENTER para validar a configuração.
- Selecione o endereço DMX para o controlo desta barra led com um valor entre 1 e 512. Utilize o botão MODE e SET para selecionar o endereço DMX e pressione ENTER para validar a configuração.
- De seguida indicamos as funções de cada canal nos diferentes modos de funcionamento DMX:

## - 13 canais:

CANAL	VALOR	FUNÇÃO
1	0-255	Movimento horizontal PAN
2	0-255	Movimento vertical TILT
3	0-255	Velocidade de movimentos horizontal e vertical
4	0-255	Intensidade de luz geral
5	0-255	Intensidade de luz central
6	0-139	Cor de luz central. Cor fixa
	140-255	Cor de luz central. Mistura de cores
7	0-63	Gobos (padrões) em luz central. Figura única fixa
	64-127	Gobos (padrões) em luz central. Figura única com movimento
	128-255	Gobos (padrões) em luz central. Mistura de figuras
8	0-255	Intensidade de vermelho
9	0-255	Intensidade de verde
10	0-255	Intensidade de azul
11	0-255	Intensidade de branco
12	0-255	Estroboscópio RGB (velocidade de menos a mais)
13	0-20	Sem efeito
	21-100	Movimento automático horizontal
	101-200	Movimento automático vertical
	201-249	Movimento automático horizontal + vertical
	250-255	Reset

## - 18 canais:

CANAL	VALOR	FUNÇÃO
1	0-255	Movimento horizontal PAN
2	0-255	Movimento horizontal PAN - ajuste preciso
3	0-255	Movimento vertical TILT
4	0-255	Movimento vertical TILT - ajuste preciso
5	0-255	Velocidade de movimentos horizontal e vertical
6	0-255	Intensidade de luz geral
7	0-255	Intensidade de luz central
8	0-139	Cor de luz central. Cor fixa
	140-255	Cor de luz central. Mistura de cores
9	0-63	Gobos (padrões) em luz central. Figura única fixa
	64-127	Gobos (padrões) em luz central. Figura única com movimento
	128-255	Gobos (padrões) em luz central. Mistura de figuras
10	0-255	Intensidade de vermelho
11	0-255	Intensidade de verde
12	0-255	Intensidade de azul
13	0-255	Intensidade de branco
14	0-255	Estroboscópio RGB (velocidade de menos a mais)
15	0-127	Cores pré-estabelecidas
	128-255	Efeitos automáticos (Cor)
16	0-14	Sem efeito
	15-127	Efeitos vários
	128-255	Efeitos vários com ativação por som
17	0-255	Sensibilidade do microfone
18	0-20	Sem efeito
	21-100	Movimento automático horizontal
	101-200	Movimento automático vertical
	201-249	Movimento automático horizontal + vertical
	250-255	Reset

- É possível ligar vários equipamentos em cascata para utilização em conjunto (caso estejam no mesmo endereço DMX) ou separadamente (caso estejam em diferentes endereços DMX).
- Ligue um cabo XLR entre a entrada DMX IN do aparelho e a saída DMX OUT da controladora DMX, caso seja o primeiro elemento da cadeia, ou a saída DMX OUT do elemento anterior da cadeia de iluminação da sua instalação.

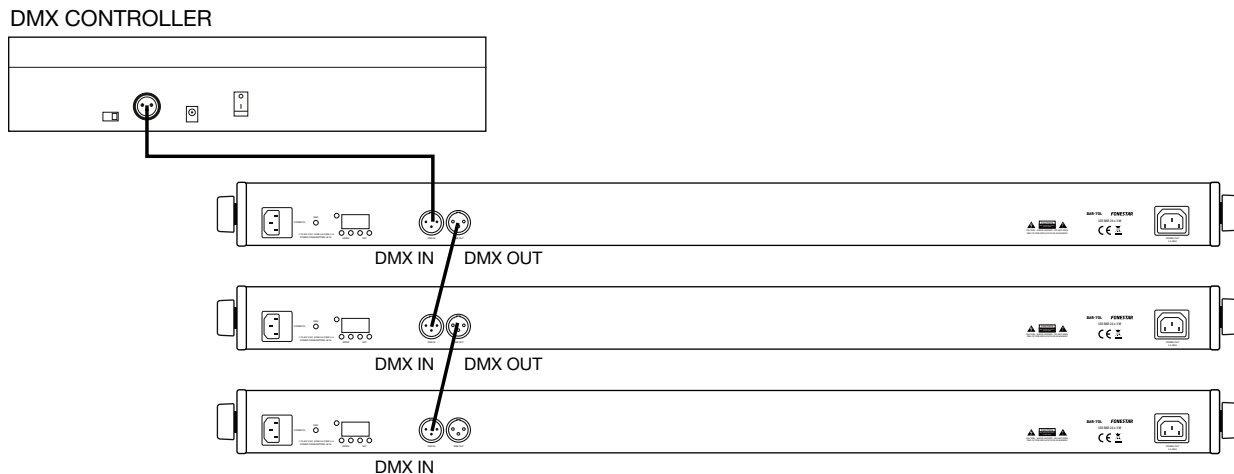

- Para a interligação deve utilizar cabos XLR com a seguinte configuração:

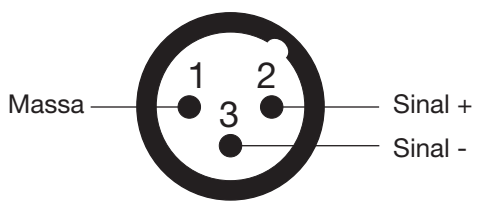

**XLR macho (vista pinos)**

**IMPORTANTE:** o conjunto total de cabos para interligação de equipamentos numa linha não deve exceder 100 metros. Para evitar interferências na linha, é recomendado colocar no último elemento da cadeia um terminador de linha – consiste numa resistência de 120 Ω entre os terminais 2 e 3 do conetor XLR DMX OUT do último elemento.

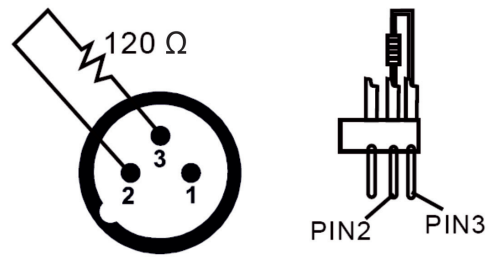

- Ligue todos os elementos à rede elétrica e ative-os para começar a utilizar.

**CONTROLO PRINCIPAL-SECUNDÁRIO (“MASTER-SLAVE”)**

O funcionamento principal-secundário permite que, sem necessidade de uma controladora DMX, várias luzes funcionem de forma sincronizada (mesma cor e mesmos movimentos).

- Todas as luzes devem ser interligadas para funcionarem deste modo.
- Não deve seleccionar nenhum modo concreto nas luzes que quiser a obedecer à luz principal (principal “MASTER”). Estas luzes são denominadas secundárias (SLAVE).
- Na luz MASTER selecione qualquer modo de funcionamento.

# INSTALAÇÃO EM BARRA

1

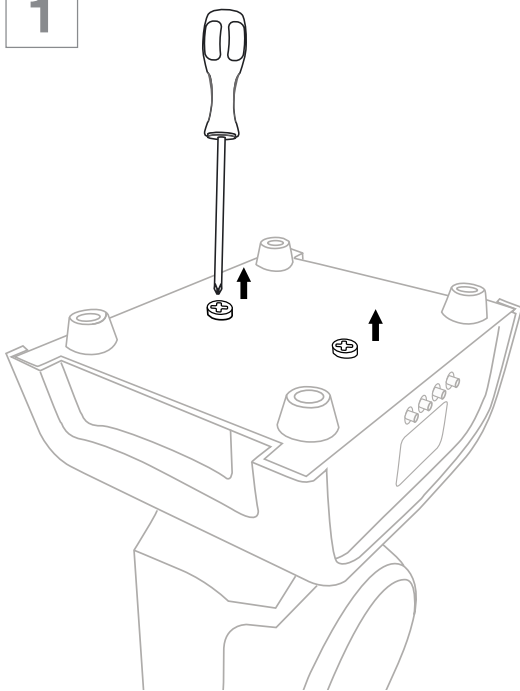

2

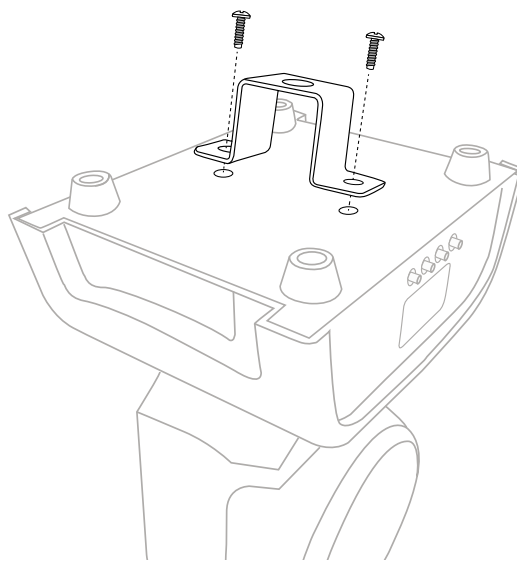

3

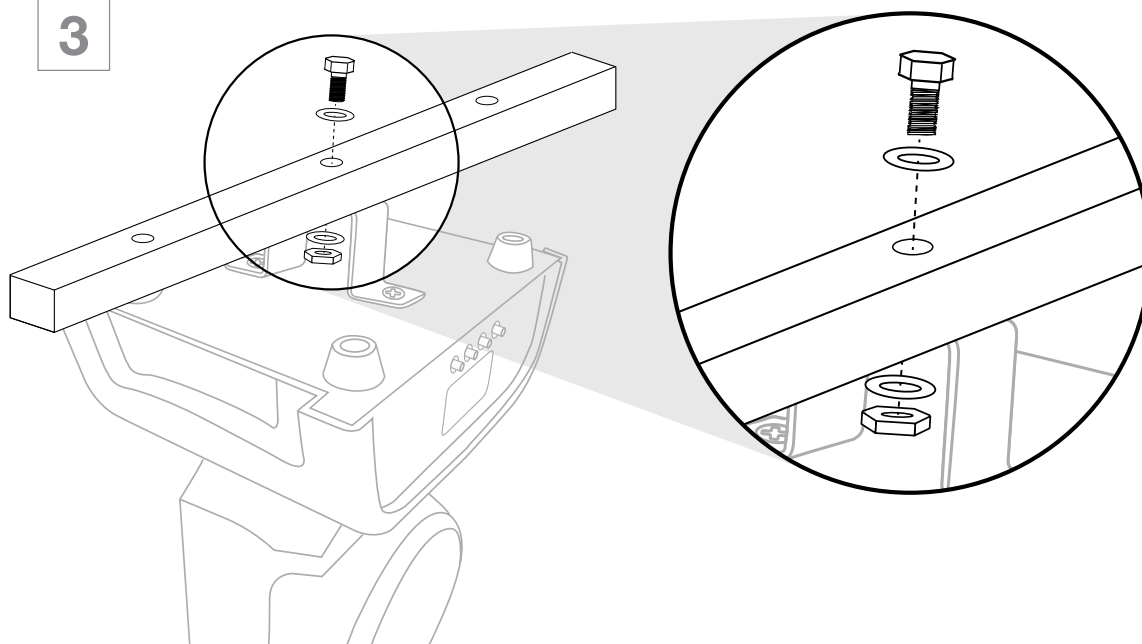



## RECOMENDAÇÕES DE SEGURANÇA

- Nunca, em qualquer circunstância, aceder ao interior do aparelho.
- Certifique-se de que o aparelho se encontra a pelo menos 50 cm de substâncias ou elementos inflamáveis.
- Não observe os raios a uma distância inferior a 15 cm nem durante um tempo máximo de radiação direta de 10 segundos, de forma a evitar lesões oculares graves.
- Não desligue e volte a ligar o equipamento de forma constante, de forma a evitar a diminuição da vida útil do aparelho.
- Utilize estes aparelhos única e exclusivamente em espaços cobertos e refrigerados.
- Não mova nem manipule o aparelho enquanto estiver ligado à rede elétrica e em funcionamento.
- Não modifique os elementos luminosos do aparelho sem supervisão técnica nem com material sem garantia do fornecedor.

## ESPECIFICAÇÕES TÉCNICAS

	<b>MOV-6060L</b>
<b>CARACTERÍSTICAS</b>	<p>Cabeça móvel Spot Wash LED DMX 2 em 1.            6 LED RGBW e 1 LED luz branca.            Combina 2 dispositivos numa estrutura.            LED central: 7 cores + branco e 7 padrões.            Grande amplitude de movimento (horizontal e vertical).            Indicado para iluminar cenários e produzir efeitos de luz com padrões selecionáveis.            Funcionamento em modo automático, ativação por som, controlo DMX e principal/secundário.            Seleção de modo de funcionamento e configurações especiais (movimentos e ecrã) através de ecrã integrado.            Seleção de cores, dimmer, padrões, estroboscópio e movimentos tilt e pan por controladora DMX.            Poupa tempo e espaço no cenário.            Refrigeração por ventilador.            Corpo de metal e plástico negro.            Pés de borracha para instalação em superfície e suporte de montagem.            Microfone incorporado.</p>
<b>LED</b>	6 x 10 W, LED RGBW 1 x 60 W, LED WHITE
<b>MOVIMENTO HORIZONTAL PAN</b>	540°
<b>MOVIMENTO VERTICAL TILT</b>	180°
<b>CANAIS DMX</b>	13 ou 18, selecionáveis
<b>ENTRADAS</b>	DMX IN, XLR 3 pinos
<b>SAÍDAS</b>	DMX OUT, XLR 3 pinos
<b>CONTROLOS</b>	Ecrã de configuração
<b>ALIMENTAÇÃO</b>	100-240 V CA, 120 W
<b>MEDIDAS</b>	160 x 230 x 130 mm profundidade
<b>ACESSÓRIOS</b>	Suporte de fixação





[www.fonestar.com](http://www.fonestar.com)