

CB-2

STEREO LOUDSPEAKER SWITCHER

SELECTOR DE ALTAVOCES ESTÉREO
SÉLECTEUR DE HAUT-PARLEURS STÉRÉO
SELETOR DE ALTIFALANTES ESTÉREO

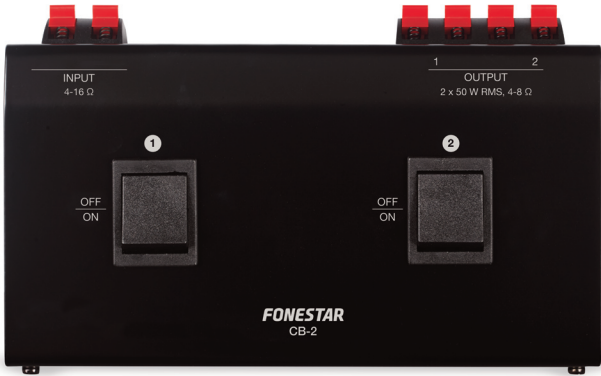

QUICK START GUIDE/GUÍA RÁPIDA/
GUIDE DE DÉMARRAGE RAPIDE/GUIA RÁPIDO

FONESTAR

DESCRIPTION/DESCRIPCIÓN/DESCRIPTION/DESCRIÇÃO

EN

- 2-way stereo switcher for 2 pairs of loudspeakers
- Converts 1 output into 2
- Selection via switches
- Connection through spring terminals
- For low Z 4-8 Ω loudspeakers

ES

- Selector de 2 vías estéreo para dos parejas de bafles
- Convierte 1 salida en 2
- Selección por conmutadores
- Conexión por terminales a presión
- Para altavoces de baja Z 4-8 Ω

FR

- Sélecteur de 2 voies stéréo pour deux paires d'enceintes
- Il convertit 1 sortie en 2
- Sélection par commutateurs
- Connexion par borniers à pression
- Pour haut-parleurs de basse Z 4-8 Ω

PT

- Seletor de 2 vias estéreo para dois pares de colunas
- Converte 1 saída em 2
- Seleção por comutadores
- Ligação por terminais a pressão
- Para altifalantes de baixa Z 4-8 Ω

CONTROLS AND CONNECTIONS

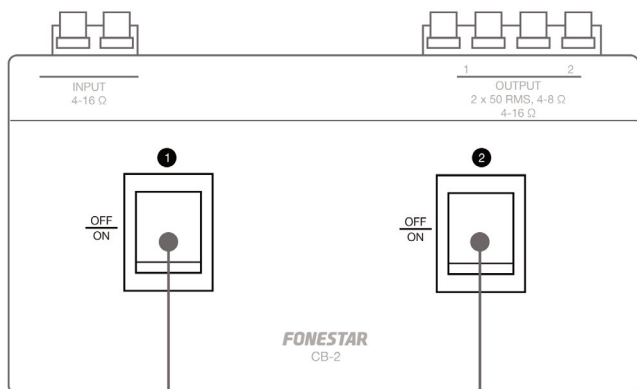

- EN** - Switch on/off zones 1 and 2
ES - Encendido/apagado de las zonas 1 y 2
FR - Activation/désactivation des zones 1 et 2
PT - Ligar/desligar as zonas 1 e 2

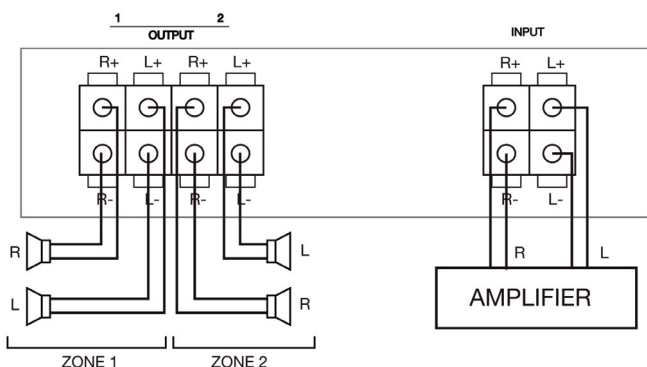

EN

- 1.- Connect the amplifier's stereo speaker output to the input (respecting the polarities)
- 2.- Connect the speakers to outputs 1 and 2 (respecting the polarities)
- 3.- Operate the switches to turn the zones on/off

ES

- 1.- Conecte la salida de altavoces estéreo del amplificador a la entrada (respetando las polaridades)
- 2.- Conecte los altavoces a las salidas 1 y 2 (respetando las polaridades)
- 3.- Actúe sobre los conmutadores para encender/apagar las zonas

FR

- 1.- Connectez la sortie du haut-parleur stéréo de l'amplificateur à l'entrée (en respectant les polarités)
- 2.- Connectez les haut-parleurs aux sorties 1 et 2 (en respectant les polarités)
- 3.- Actionnez les interrupteurs pour activer/désactiver les zones

PT

- 1.- Ligue a saída de altifalantes estéreo do amplificador à entrada (respeitando as polaridades)
- 2.- Ligue os altifalantes às saídas 1 e 2 (respeitando as polaridades)
- 3.- Utilize os conmutadores para ligar/desligar as zonas